



**ALÇI LEVHA UYGULAYICISI
SEVİYE 3**

REVİZYON NO: 01

12UY0054-3

GİRİŞ

Alçı Levha Uygulayıcısı (Seviye 3) Ulusal Yeterliliği 19/10/2015 tarihli ve 29507 sayılı Resmi Gazete’de yayımlanan Ulusal Meslek Standartlarının ve Ulusal Yeterliliklerin Hazırlanması Hakkında Yönetmelik ve 27/11/2007 tarihli ve 26713 sayılı Resmi Gazete’de yayımlanan Mesleki Yeterlilik Kurumu Sektör Komitelerinin Kuruluş, Görev, Çalışma Usul ve Esasları Hakkında Yönetmelik hükümlerine göre MYK’nın görevlendirdiği Türkiye İnşaat Sanayicileri İşveren Sendikası (İNTES) tarafından hazırlanmış, sektördeki ilgili kurum ve kuruluşların görüşleri alınarak değerlendirilmiş ve MYK İnşaat Sektör Komitesi tarafından incelendikten sonra MYK Yönetim Kurulunca onaylanmıştır.

Alçı Levha Uygulayıcısı (Seviye 3) Ulusal Yeterliliği MYK Çalışma Grubu tarafından güncellenmiş ve 23.12.2020 tarih ve 2020/157 sayılı MYK Yönetim Kurulu kararı ile revize edilmiştir.

TERİMLER, SİMGELER VE KISALTMALAR

AGRAF: Ana taşıyıcı tavan profillerini sabitlemek için kullanılan aksesuarları,

AKSESUARLAR: Alçı levha ile yapılan asma tavan, bölme duvar ve giydirme duvar imalatlarında kullanılan çeşitli ürünleri (agraf, klips, askı maşası, askı çubuğu, ekleme parçası vb.),

ALÇI LEVHA: İki yüzü karton kaplı, ortası alçı, standart ve özel boyutlarda üretilen farklı özelliklere sahip düzgün yüzeyli iç mekan yapı malzemesini,

ASKI ÇUBUĞU: Alçı levha ile yapılan asma tavanların tavana sabitlenmesinde ve tavan mesafesinin ayarlanmasında kullanılan bükülebilen aparatı,

ASKI MAŞASI: Alçı levha ile yapılan asma tavan uygulamasında, ana taşıyıcı tavan C profillerinin askı çubuğu ile birleştirilmesinde kullanılan aparatı,

BASİT İŞ İSKELESİ: Asma tavan ve diğer duvar uygulamalarında kullanılan, İSG standartlarına uygun şekilde bel ve diz korkuluğu olan ekipmanı,

BORAZAN VİDA: Alçı levha uygulamalarında, alçı levhaları galvanizli çelik sac profillere sabitlemede kullanılan vidaları,

ÇELİK DÜBEL: Asma tavan imalatlarında, mevcut döşemeye sabitlenen, askı çubuğu ve asma tavan sistemini taşıyan dübeli,

ÇIRPI İPİ: Terazeye alınan yüzeyleri işaretleyen boyalı ipi,

ÇİVİ TABANCASI: Beton, çelik ve bazı deliksiz tuğla tiplerine çivi çakarak malzemelerin tespitinde kullanılan ekipmanı,

DERZ BANDI: Alçı levhaların birleşim yerlerinde sıva çatlaklarını önlemek için kullanılan bantları,

DERZ DOLGU ALÇISI: Alçı levhaların ek yerlerinde, yüzeyin yekpare görünmesini sağlamak ve vida başlarının kapatılması amacı ile kullanılan alçıyı,

DÜBEL-VİDA: Galvanizli profilleri döşeme, tavan ve duvara sabitlemede kullanılan, dübel ve pul başlı vidayı,

GALVANİZ PROFİLLER: Alçı levha ile yapılan asma tavan, bölme duvar ve giydirme duvar imalatlarında taşıyıcı sistemin oluşturulmasında kullanılan, üzerine galvaniz kaplı, çeşitli taban genişlikleri ve et kalınlıklarında olan profilleri,

ISCO: Uluslararası Standart Meslek Sınıflaması'nı,

İSG: İş Sağlığı ve Güvenliğini,

KİŞİSEL KORUYUCU DONANIM (KKD): Çalışanı, yürütülen işten kaynaklanan, sağlık ve güvenliği etkileyen bir veya birden fazla riske karşı koruyan, çalışan tarafından giyilen, takılan veya tutulan tüm alet, araç, gereç ve cihazları,

KLİPS: Alçı levha ile yapılan asma tavan uygulamalarında, tali tavan C profillerinin ana taşıyıcı tavan C profillerine sabitlenmesinde kullanılan aparatı,

KORKULUKLU MERDİVEN: Düşme ve yaralanmaları önlemek için çıkış hattının sağ ve sol taraflarında dikmeler olan merdiveni,

KOT ALMAK: İmalatı yapılacak yüzeylerin terazisinde olması için yapılan işlemi,

KÖŞE PROFİLİ: Dış köşelerin darbe dayanımını artırmak ve yüzey dikliğini sağlamak amaçlı köşe bitişlerinde kullanılan koruyucu profilleri,

MASTAR: Ahşap veya hafif metal malzemeden yapılan, çeşitli uzunlukta imal edilen, yüzey düzgünlüğünü kontrol etme ve yüzey düzeltme gibi işlerin yapımında kullanılan aracı,

MATKAP UÇLU VİDA: Alçı levha uygulamalarında, 1,7 mm den kalın profillere sabitlemede kullanılan vidaları,

MERCİMEK BAŞLI VİDA: Alçı levha uygulamalarında, gereken noktalarda metale sabitlemeyi sağlayan vidayı,

PAH: Yüzey köşelerine belirli açı veya yuvarlak şekil verilmesi işlemini,

PERÇİN MAKİNESİ: Profilleri birbirine kenetlemeye yarayan el aletini,

PERDAH ALÇISI: İnce sıva, alçı sıva veya alçı levha üzerine uygulanan boya öncesi son kat alçı çeşidini,

RİSK: Tehlikeden kaynaklanacak kayıp, yaralanma ya da başka zararlı sonuç meydana gelme ihtimalini,

SES YALITIM BANDI: Alçı levha uygulamalarında iki bölme arasında ses ve ısı köprülerini önlemek amacı ile profillerin altlarına yapıştırılan kendinden yapışkanlı sünger,

ŞAKÜL: Elemanların düşeyliğini kontrol etmekte kullanılan aracı,

TEHLİKE: İşyerinde var olan ya da dışarıdan gelebilecek, çalışanı veya işyerini etkileyebilecek zarar veya hasar verme potansiyelini,

VİDALAMA MAKİNESİ (ELEKTRİKLİ TORNAVİDA/SIKMA): Alçı levhayı profillere sabitlemeye yarayan elektrikli tornavidayı,

YALITIM MALZEMESİ: Asma tavan, bölme duvar veya giydirme duvar imalatlarında sistemin ısı, ses ve yangın açısından performansını artırmak için kullanılan, farklı yoğunluklarda ve farklı kalınlıklardaki malzemeyi,

ifade eder.

12UY0054-3 ALÇI LEVHA UYGULAYICISI (SEVİYE 3) ULUSAL YETERLİLİĞİ

1	YETERLİLİĞİN ADI	Alçı Levha Uygulayıcısı
2	REFERANS KODU	12UY0054-3
3	SEVİYE	3
4	ULUSLARARASI SINIFLANDIRMADAKİ YERİ	ISCO 08–7123 (Sıvacılar)
5	TÜR	-
6	KREDİ DEĞERİ	-
7	A) YAYIN TARİHİ	30/05/2012
	B) REVİZYON NO	01
	C) REVİZYON TARİHİ	23/12/2020
8	AMAÇ	<p>Bu yeterlilik Alçı Levha Uygulayıcısı (Seviye 3) mesleğinin eğitim almış ve nitelik kazandırılmış kişiler tarafından yürütülmesi ve çalışmalarda kalitenin artırılması için;</p> <ul style="list-style-type: none"> • Adayların sahip olması gereken nitelikleri, bilgi, beceri ve yetkinlikleri tanımlamak, • Adayların, geçerli ve güvenilir bir belge ile mesleki yeterliliğini kanıtlamasına olanak vermek, • Eğitim sistemine, sınav ve belgelendirme kuruluşlarına referans ve kaynak oluşturmak amacıyla hazırlanmıştır.
9	YETERLİLİĞE KAYNAK TEŞKİL EDEN MESLEK STANDART(LAR)I	Alçı Levha Uygulayıcısı (Seviye 3) Ulusal Meslek Standardı – 11UMS0130-3
10	YETERLİLİK SINAVINA GİRİŞ ŞART(LAR)I	-
11	YETERLİLİĞİN YAPISI	
	11-a) Zorunlu Birimler	12UY0054-3/A1 İş Sağlığı ve Güvenliği ile Çevre Koruma 12UY0054-3/A2 Alçı Levha Uygulama İşlemleri
	11-b) Seçmeli Birimler	-
	11-c) Birimlerin Gruplandırılma Alternatifleri	-
12	ÖLÇME VE DEĞERLENDİRME	Alçı Levha Uygulayıcısı (Seviye 3) Mesleki Yeterlilik Belgesini elde etmek isteyen adaylar birimlerde tanımlanan sınavlara tabi tutulur. Adayların mesleki yeterlilik belgesini alabilmeleri için birimlerde tanımlanan sınavlardan başarılı olmaları şartı vardır. <p>Yeterlilik birimlerindeki teorik ve performansa dayalı sınavlar, her bir birim için ayrı ayrı yapılabileceği</p>

gibi birlikte de yapılabilir. Ancak her birimin değerlendirmesi bağımsız yapılmalıdır.

Yeterlilik birimlerinin geçerlilik süresi, birimin başarıldığı tarihten itibaren 2 yıldır. Yeterlilik birimlerinin birleştirilerek bir yeterliliğin elde edilebilmesi için tüm birimlerin geçerliliğini koruyor olması gerekmektedir.

13 DEĞERLENDİRİCİ ÖLÇÜTLERİ

Değerlendiricinin aşağıdaki alternatiflerden en az birini sağlıyor olması gerekmektedir:

1. Mühendislik, teknik eğitim, teknoloji fakülteleri ile meslek yüksekokullarının Alçı Levha Uygulayıcısı mesleği ile ilgili bölümlerinden mezun olup, bu alanda en az 3 yıl eğitmen olarak çalışmış olmak,
2. Alçı Levha Uygulayıcısı mesleğini kapsayan işlerde en az 3 yıl mühendis veya teknik öğretmen olarak çalışmış olmak,
3. Alçı Levha Uygulayıcısı mesleğini kapsayan işlerde en az 5 yıl mimar veya tekniker olarak çalışmış olmak,
4. İnşaat Teknolojisi Alanı ve Dallarında yer alan Meslek Liselerinden mezun olup Alçı Levha Uygulayıcısı mesleğini kapsayan işlerde en az 10 yıl süreyle çalışmış olmak,
5. Mühendislik, mimarlık, teknik eğitim, teknoloji fakülteleri ile meslek yüksekokullarının Alçı Levha Uygulayıcısı mesleği ile ilgili bölümlerinden mezun olup, yetkilendirilmiş belgelendirme kuruluşlarında en az 2 yıl boyunca çalışmış ve ilgili yeterliliğin en az 20 adet performansa dayalı sınavının ölçme ve değerlendirmesinde sınav yapıcının yanında görev almış olmak,
6. Değerlendirici ölçütlerinin 1 inci, 2 nci, 3 üncü ve 4 üncü maddelerinde tanımlanan deneyim süresinin bir bölümünü sağlayamayan kişilerin eksik kalan süreyi yetkilendirilmiş belgelendirme kuruluşunda görev alarak tamamlaması ve Alçı Levha Uygulayıcısı Ulusal Yeterliliğinin en az 20 adet performansa dayalı sınavının ölçme ve değerlendirmesinde sınav yapıcının yanında görev almak.

Yukarıdaki özelliklere sahip olan ve ölçme değerlendirme sürecinde görev alacak değerlendiricilere ilgili alanda sınav ve belgelendirme kuruluşları tarafından mesleki yeterlilik sistemi, kişinin görev alacağı ulusal yeterlilik(ler), ilgili ulusal meslek standart(ları), ölçme değerlendirme ve ölçme –değerlendirmede kalite güvencesi, İSG konularında eğitim sağlanmalıdır.

14	BELGE GEÇERLİLİK SÜRESİ	Yeterlilik belgesinin geçerlilik süresi 5 yıldır.
15	GÖZETİM SIKLIĞI	-
16	BELGE YENİLEMEDE UYGULANACAK ÖLÇME-DEĞERLENDİRME YÖNTEMİ	Beş (5) yıllık geçerlilik süresinin sonunda belge sahibinin performansı aşağıda tanımlanan yöntemlerden en az biri kullanılarak değerlendirmeye tabi tutulur; a) 5 yıl belgegeçerlilik süresi içerisinde toplamda en az iki yıl veya son altı ay boyunca ilgili alanda çalıştığını gösteren kayıtları (hizmet dökümü, referans yazısı/mektubu, sözleşme, fatura, portfolyo, vb.) sunmak, b) Yeterlilik kapsamında yer alan yeterlilik birimleri için tanımlanan uygulama sınavlarına katılmak. Değerlendirme sonucu olumlu olan adayların belgegeçerlilik süreleri 5 yıl daha uzatılır.

17	MESLEKTE YATAY ve DİKEY İLERLEME YOLLARI	-
18	YETERLİLİĞİ GELİŞTİREN / GÜNCELLEYEN KURULUŞ(LAR)	Geliştiren: Türkiye İnşaat Sanayicileri İşveren Sendikası (İNTES) Güncelleyen: MYK Çalışma Grubu
19	YETERLİLİĞİ DOĞRULAYAN SEKTÖR KOMİTESİ	MYK İnşaat Sektör Komitesi

12UY0054-3/A1 İŞ SAĞLIĞI VE GÜVENLİĞİ İLE ÇEVRE KORUMA YETERLİLİK BİRİMİ

1	YETERLİLİK BİRİMİ ADI	İş Sağlığı ve Güvenliği ile Çevre Koruma
2	REFERANS KODU	12UY0054-3/A1
3	SEVİYE	3
4	KREDİ DEĞERİ	-
5	A) YAYIN TARİHİ	30/05/2012
	B) REVİZYON NO	01
	C) REVİZYON TARİHİ	23/12/2020
6	YETERLİLİK BİRİMİNE KAYNAK TEŞKİL EDEN MESLEK STANDARDI	
Alçı Levha Uygulayıcısı (Seviye 3) Ulusal Meslek Standardı – 11UMS0130-3		
7	ÖĞRENME KAZANIMLARI	
<p><u>Öğrenme Kazanımı 1: İş sağlığı ve güvenliği ile ilgili önlemleri açıklar.</u></p> <p>Alt Öğrenme Kazanımları:</p> <p>1.1: Çalışma alanında İSG ile ilgili uygulanması gereken önlemleri açıklar.</p> <p>1.2: İş sağlığı ve iş güvenliği için kullanılması gereken KKD'leri listeler.</p> <p>1.3: Çalışma alanının güvenlik açısından nasıl kontrol edildiğini açıklar.</p> <p><u>Öğrenme Kazanımı 2: Çevresel risklerin azaltılmasına yönelik yapılması gerekenleri açıklar.</u></p> <p>Alt Öğrenme Kazanımları:</p> <p>2.1: Ortaya çıkan atıkların türlerine göre nasıl toplanması gerektiğini açıklar.</p> <p>2.2: Dönüştürülebilir malzemelerin geri kazanımı için gerekli ayırma ve sınıflamanın nasıl yapılacağını açıklar.</p>		
8	ÖLÇME VE DEĞERLENDİRME	
8 a) Teorik Sınav		
<p>(T1) Çoktan Seçmeli Sınav: A1 birimine yönelik teorik sınav Ek A1-2'de yer alan "Bilgiler" kontrol listesine göre gerçekleştirilir. Teorik sınavda adaylara en az 10 soruluk 4 seçenekli çoktan seçmeli ve her biri eşit puan değerinde yazılı sınav uygulanmalıdır. Çoktan seçmeli sorularla düzenlenmiş sınavda yanlış cevaplandırılan sorulardan herhangi bir puan indirim yapılmaz. Sınavda adaylara her soru için ortalama 1,5-2 dakika zaman verilir. Yazılı sınavda soruların en az % 60'ına doğru yanıt veren aday başarılı sayılır. Sınav soruları, bu birimde teorik sınav ile ölçülmesi öngörülen tüm bilgi ifadelerini (Ek A1-2) ölçmelidir.</p>		
8 b) Performansa Dayalı Sınav		
<p>A1 birimine yönelik beceri ve yetkinlik ifadeleri diğer birimlerin beceri ve yetkinlik kontrol listelerinde tanımlanmış olup, bu kapsamda ölçme ve değerlendirmesi yapılacaktır.</p>		
8 c) Ölçme ve Değerlendirmeye İlişkin Diğer Koşullar		
<p>Yeterlilik biriminin geçerlilik süresi birimin başarıldığı tarihten itibaren 2 yıldır.</p>		
9	YETERLİLİK BİRİMİNİ GELİŞTİREN / GÜNCELEYEN	Geliştiren: Türkiye İnşaat Sanayicileri İşveren Sendikası (İNTES)

	KURUM/KURULUŞ(LAR)	Güncelleyen: MYK Çalışma Grubu
10	YETERLİLİK BİRİMİNİ DOĞRULAYAN SEKTÖR KOMİTESİ	MYK İnşaat Sektör Komitesi

YETERLİLİK BİRİMİ EKLERİ

EK [A1]-1: Yeterlilik Biriminin Kazandırılması için Tavsiye Edilen Eğitime İlişkin Bilgiler

1. İş sağlığı ve güvenliğinde işverenlerin ve çalışanların hukuki yükümlülükleri
2. Araç, gereç ve ekipmanların güvenli kullanımı ile ilgili talimat ve prosedürler Kişisel koruyucu donanım türleri, kullanım ve bakım özellikleri
3. Sağlık ve güvenlik işaretleri
4. Çalışma ortamındaki risk ve tehlikeleri belirleme yöntem ve teknikleri
5. Acil durum türleri ve acil durum talimatları
6. Çalışma alanının iş sağlığı ve güvenliği açısından kontrolü ve uygulanması gereken önlemler
7. Çevre korumaya ilişkin uygulanması gereken önlemler 7.1 Atıklar ve atıklara yönelik yapılacak işlemler
7.2 Dönüştürülebilir malzemeler ve malzemelere yönelik yapılacak işlemler

EK [A1]-2: Yeterlilik Biriminin Ölçme ve Değerlendirmesinde Kullanılacak Kontrol Listesi

a) BİLGİLER

No	Bilgi İfadesi	UMS İlgili Bölüm	Yeterlilik Birimi Alt Öğrenme Kazanımı	Değerlendirme Aracı
BG.1	Çalışacağı alandaki tehlike ve risk faktörlerini sıralar.	A.1.1	1.1	T1
BG.2	Acil durumlarda yapılması gerekenleri açıklar.	A.1.3	1.1	T1
BG.3	Kazaya sebebiyet verecek davranışları listeler.	A.1.4	1.1	T1
BG.4	Çalışma alanında iş sağlığı ve güvenliği ile ilgili bulundurulması gerekli olan ekipmanları listeler.	A.1.5 A.1.6	1.1	T1
BG.5	Çalışma alanında İSG ile ilgili bulundurulması gereken ikaz ve uyarı levhalarını listeler.	A.1.8	1.1	T1
BG.6	İş sağlığı ve güvenliği için gerekli kişisel koruyucu donanımları listeler.	A.1.2	1.2	T1
BG.7	Çalışacağı alanının İSG açısından güvenlik kontrolünün nasıl yapacağını açıklar.	A.1.7 A.2.1 A.2.2	1.3	T1
BG.8	Çalışma alanında tehlikeye neden olabilecek durumları listeler.	A.2.3 A.2.4 A.2.5	1.3	T1
BG.9	Ortaya çıkan atıkların türlerine göre nasıl toplanması gerektiğini açıklar.	A.3.1	2.1	T1
BG.10	Dönüştürülebilir malzemelerin geri kazanımı için gerekli ayırma ve sınıflamanın nasıl yapılacağını açıklar.	A.3.2	2.2	T1

b) BECERİ VE YETKİNLİKLER

No	Beceri ve Yetkinlik İfadesi	UMS İlgili Bölüm	Yeterlilik Birimi Alt Öğrenme Kazanımı	Deđerlendirme Aracı
-	-	-	-	-

12UY0054-3/A2 ALÇI LEVHA UYGULAMA İŞLEMLERİ YETERLİLİK BİRİMİ

1	YETERLİLİK BİRİMİ ADI	Alçı Levha Uygulama İşlemleri
2	REFERANS KODU	12UY0054-3/A2
3	SEVİYE	3
4	KREDİ DEĞERİ	-
5	A) YAYIN TARİHİ	30/05/2012
	B) REVİZYON NO	01
	C) REVİZYON TARİHİ	23/12/2020
6	YETERLİLİK BİRİMİNE KAYNAK TEŞKİL EDEN MESLEK STANDARDI	
Alçı Levha Uygulayıcısı (Seviye 3) Ulusal Meslek Standardı – 11UMS0130–3		
7	ÖĞRENME KAZANIMLARI	
<p><u>Öğrenme Kazanımı 1: İş sağlığı ve güvenliği ile ilgili önlemleri uygular.</u></p> <p>Alt Öğrenme Kazanımları:</p> <p>1.1: Çalışma alanında İSG ile ilgili önlemleri uygular.</p> <p>1.2: İş sağlığı ve güvenliği için gerekli KKD'leri kullanarak işlemleri gerçekleştirir.</p> <p><u>Öğrenme Kazanımı 2: Alçı levha uygulama öncesi hazırlık işlemlerini yürütür.</u></p> <p>Alt Öğrenme Kazanımları:</p> <p>2.1: Alçı levha uygulaması için hazırlık yapar.</p> <p>2.2: Araç, gereç, ekipman ve malzemeleri kullanıma hazırlar.</p> <p>2.3: Yüzey hazırlığında yapılması gerekenleri açıklar.</p> <p>2.4: Kot alır.</p> <p><u>Öğrenme Kazanımı 3: Alçı levha ile asma tavan yapar.</u></p> <p>Alt Öğrenme Kazanımları:</p> <p>3.1: Galvaniz kaplı profillerle asma tavan taşıyıcı sistemini yapar.</p> <p>3.2: Asma tavanda yalıtım malzemesi yerleştirme yöntemini açıklar.</p> <p>3.3: Alçı levhayı galvaniz kaplı profillere vidalar.</p> <p><u>Öğrenme Kazanımı 4: Alçı levha ile bölme duvar yapar.</u></p> <p>Alt Öğrenme Kazanımları:</p> <p>4.1: Galvaniz kaplı profillerle bölme duvar taşıyıcı sistemini yapar.</p> <p>4.2: Alçı levhayı galvaniz kaplı profillere ilk yüzünden vidalar.</p> <p>4.3: Bölme duvara yalıtım malzemesi yerleştirir.</p> <p>4.4: Alçı levhayı diğer yüzden galvaniz kaplı profillere vidalar.</p> <p><u>Öğrenme Kazanımı 5: Alçı levha ile galvaniz kaplı profiller kullanarak giydirme duvar yapar.</u></p> <p>Alt Öğrenme Kazanımları:</p> <p>5.1: Galvaniz kaplı profillerle giydirme duvar taşıyıcı sistemini yapar.</p> <p>5.2: Giydirme duvarda yalıtım malzemesi yerleştirme yöntemini açıklar.</p> <p>5.3: Alçı levhayı galvaniz kaplı profillere vidalar.</p>		

Öğrenme Kazanımı 6: Alçı levha ile yapıştırma alçısı kullanarak giydirme duvar yapar.**Alt Öğrenme Kazanımları:**

6.1: Yüzey hazırlığı yapar.

6.2: Mevcut duvar yüzeyine alçı levhaların yapıştırılmasını sağlar.

Öğrenme Kazanımı 7: Uygulama sonrası işlemleri yapar.**Alt Öğrenme Kazanımları:**

7.1: İş sonu kontrolleri yapar.

7.2: İş sonu çalışma alanının temizliğini yapar.

8 ÖLÇME VE DEĞERLENDİRME**8 a) Teorik Sınav**

(T1) Çoktan Seçmeli Sınav: A2 birimine yönelik teorik sınav Ek A2-2’de yer alan “Bilgiler” kontrol listesine göre gerçekleştirilir. Teorik sınavda adaylara en az 17 soruluk 4 seçenekli çoktan seçmeli ve her biri eşit puan değerinde yazılı sınav uygulanmalıdır. Çoktan seçmeli sorularla düzenlenmiş sınavda yanlış cevaplandırılan sorulardan herhangi bir puan indirim yapılmaz. Sınavda adaylara her soru için ortalama 1,5-2 dakika zaman verilir. Yazılı sınavda soruların en az % 60’ına doğru yanıt veren aday başarılı sayılır. Sınav soruları, bu birimde teorik sınav ile ölçülmesi öngörülen tüm bilgi ifadelerini (Ek A2-2) ölçmelidir

8 b) Performansa Dayalı Sınav

(P1) Performans Sınavı: A2 birimine yönelik performansa dayalı sınav Ek A2- 2’de yer alan “Beceriler ve Yetkinlikler” kontrol listesine göre gerçekleştirilir. Beceri ve yetkinlikler kontrol listesinde aday tarafından başarılması zorunlu kritik adımlar belirlenir. Adayın, performans sınavından başarı sağlaması için kritik adımların tamamından başarılı performans göstermek koşuluyla sınavın genelinden asgari % 80 başarı göstermesi gerekir. Performansa dayalı sınavın süresi gerçek uygulama şartlarındaki süreye karşılık gelmelidir. Performansa dayalı sınav gerçek veya gerçeğine uygun olarak düzenlenmiş çalışma ortamında gerçekleştirilir. Beceri ve yetkinlik ifadelerinin (Ek A2-2) tamamı performansa dayalı sınav ile ölçülmelidir.

Performans sınavında adayların asgari olarak uygulaması gereken proje/senaryo örneği Ek’te sunulmuştur. Söz konusu proje/senaryo asgari/minimum ölçüleri içermekte olup, yetkilendirilmiş belgelendirme kuruluşları tarafından performans sınav senaryoları hazırlanırken kullanılmalıdır.

8 c) Ölçme ve Değerlendirmeye İlişkin Diğer Koşullar

Birim için öngörülen sınavların geçerlilik süresi sınavın başarıldığı tarihten itibaren 1 yıldır. Birimin elde edilebilmesi için başarılı sınav tarihleri arasındaki süre farkı bir yılı geçemez.

Yeterlilik birimlerinin geçerlilik süresi birimin başarıldığı tarihten itibaren 2 yıldır.

Adayın kendi ve diğer kişilerin can güvenliğini tehlikeye sokacak bir davranış göstermesi halinde adayın sınavına son verilir.

9	YETERLİLİK BİRİMİNİ GELİŞTİREN / GÜNCELEYEN KURUM/KURULUŞ(LAR)	Geliştiren: Türkiye İnşaat Sanayicileri İşveren Sendikası (İNTES) Güncelleyen: MYK Çalışma Grubu
10	YETERLİLİK BİRİMİNİ DOĞRULAYAN SEKTÖR KOMİTESİ	MYK İnşaat Sektör Komitesi

YETERLİLİK BİRİMİ EKLERİ**EK [A2]-1: Yeterlilik Biriminin Kazandırılması için Tavsiye Edilen Eğitime İlişkin Bilgiler**

1. İş sağlığı ve güvenliği önlemleri
 - 1.1. Çalışma alanında alınması gereken iş sağlığı ve güvenliği önlemleri
 - 1.2. İş sağlığı ve güvenliği için KKD'leri kullanarak çalışma
2. Alçı levha uygulaması öncesi hazırlık
 - 2.1. Kullanılacak araç, gereç, ekipman ve malzemelerin kullanım özellikleri
 - 2.2. Kullanılacak araç, gereç, ekipman ve malzemelerin miktarını projeye göre belirleme
 - 2.3. Uygun araç, gereç, ekipman ve malzemeleri seçme ve kullanma
 - 2.4. Uygulama yapılacak yüzeyin kontrolü ve temizliği
 - 2.5. Asma tavan ve bölme duvar için kot belirleme
3. Alçı levha ile asma tavan yapımı
 - 3.1. Galvaniz kaplı profillerin özellikleri
 - 3.2. Tavan U ve tavan C profillerini hazırlama
 - 3.3. Askı çubuklarını tavan yüzeyine sabitleme
 - 3.4. Ana ve tali tavan C profillerini sabitleme
 - 3.5. Tavan C profillerinin üzerine yalıtım malzemesi yerleştirme
 - 3.6. Alçı levhaları projeye uygun olarak kesme
 - 3.7. Alçı levhalara suni pah açma
 - 3.8. Alçı levha kaplaması yapma
 - 3.9. Alçı levhaları vidalama
 - 3.10. Revizyon boşluğu bırakma
 - 3.11. Sonlama işlemi
4. Alçı levha ile bölme duvar yapımı
 - 4.1. Bölme duvar yapılacak konumun belirlenmesi
 - 4.2. Duvar U profillerinin sabitleneceği hattı projesine göre zemine ve tavana işaretleme
 - 4.3. Duvar U profillerini projeye göre hazırlama
 - 4.4. Duvar C profillerini ayarlama
 - 4.5. Profillerin altına yapışkanlı ses bandı yapıştırma
 - 4.6. Profilleri sabitleme
 - 4.7. Pencere ve kapı boşluğu oluşturma
 - 4.8. Duvar profillerinin aks aralıklarını ve terazisi kontrol etme
 - 4.9. Alçı levhaları uygulama
 - 4.10. Suni pah açma
 - 4.11. Alçı levhaları galvaniz kaplı profillere ilk yüzden vidalama
 - 4.12. Duvar C profilleri aralarına yalıtım malzemesi yerleştirme
 - 4.13. Alçı levhaları galvaniz kaplı profillere diğer yüzden vidalama
5. Alçı levha ile galvaniz kaplı profiller kullanarak giydirme duvar yapımı
 - 5.1. Projeye uygun agraf seçimi
 - 5.2. Agrafın sabitleneceği hattı belirleme
 - 5.3. Tavan ve zemin U ve tavan C profillerini hazırlama
 - 5.4. C profillerini ayarlama
 - 5.5. Profillerin altına ses yalıtım bandı yapıştırma
 - 5.6. Agrafı sabitleme
 - 5.7. Tavan U profillerini zemin ve tavana, tavan C profillerini yan duvar(lar)a sabitleme
 - 5.8. Tavan C profillerini tavan U profillerinin arasına geçirme
 - 5.9. Agrafı tavan C profillerine her iki kanadından sabitleme
 - 5.10. Agraf kanatlarını ayarlama
 - 5.11. Yalıtım malzemesi yerleştirme
 - 5.12. Giydirme duvar profil sisteminin terazi kontrolü

- 5.13. C profili aralıklarının kontrolü
- 5.14. Suni pah açma
- 5.15. Alçı levhaları uygulama
- 5.16. Alçı levhaları vidalama
6. Alçı levha ile yapııştırma alçısı kullanarak giydirme duvar yapımı
 - 6.1. Giydirme duvar yapılacak konumu belirleme
 - 6.2. Giydirme duvar yapılacak yüzeyi temizleme
 - 6.3. Pürüzsüz yüzeylere çentikleme veya aderans arttırıcı malzeme uygulama
 - 6.4. Yapıştırma alçı harcını hazırlama
 - 6.5. Hazırlanan alçı harcını öbekler halinde uygulama
 - 6.6. Duvar yüzeyine yapıştırılacak alçı levhada boşluk bırakma uygulaması
 - 6.7. Alçı levhaları yerleştirme
7. Uygulama sonrası işlemler
 - 7.1. Alçı levha yapılan yüzeyin kontrolü
 - 7.2. Kullanılan araç gereçleri temizleme
 - 7.3. Çalışma alanında çevre temizliği yapma

EK [A2]-2: Yeterlilik Biriminin Ölçme ve Değerlendirmesinde Kullanılacak Kontrol Listesi

a) BİLGİLER

No	Bilgi İfadesi	UMS İlgili Bölüm	Yeterlilik Birimi Alt Öğrenme Kazanımı	Değerlendirme Aracı
BG.1	Alçı levha uygulama öncesi yüzey özelliğine göre yapılması gereken kontrolleri sıralar.	B.1.1 B.1.2	2.1	T1
BG.2	Alçı levha yapılacak alandaki elektrik ve mekanik tesisat ile ilgili yapılması gereken kontrolleri sıralar.	B.1.4	2.1	T1
BG.3	Projeye göre malzeme miktarlarını ve çeşitlerini açıklar.	B.2.1 B.2.2	2.2	T1
BG.4	Basit iş iskelesini kurma ve sökme işlemlerini sıralar.	B.2.7	2.2	T1
BG.5	Yapıştırma alçısı kullanılarak yapılan giydirme duvar uygulamasında, yüzeyde yapışmayı engelleyecek durumların neler olduğunu sıralar.	B.3.1 B.3.2 B.3.3	2.3	T1
BG.6	Uygulama yapılacak yüzeyin nasıl olması gerektiğini açıklar.	B.3.4 F.1.3	2.3	T1
BG.7	Asma tavan uygulamasında askı çubuğu aralığı, ana profil ve tali profil aralığının maksimum değerlerini açıklar.	C.1.3 C.1.4 C.1.5 C.1.6	3.1	T1
BG.8	Asma tavan uygulamasında tavan C profillerinin ek yerlerinin nasıl uygulandığını açıklar.	C.1.13	3.1	T1
BG.9	Asma tavan uygulamasında askı çubukları ve ana profillerin tesisatlar ile çakışması durumunda yapılması gerekenleri açıklar.	C.1.16	3.1	T1
BG.10	Asma tavan ve/veya giydirme duvarda yalıtım malzemesi yerleştirme yöntemini açıklar.	C.2.1 C.2.2 E.2.1 E.2.2	3.2 5.2	T1
BG.11	Bölme duvar uygulamasında kat yüksekliğinin kullanılacak profil boyundan uzun olduğu durumlarda profillerin birbirine nasıl ekleneceğini açıklar.	D.1.8 D.1.9	4.1	T1

No	Bilgi İfadesi	UMS İlgili Bölüm	Yeterlilik Birimi Alt Öğrenme Kazanımı	Değerlendirme Aracı
BG.12	Bölme duvarda alçı levhanın uygulama istikametini/yönünü açıklar.	D.1.6	4.1	T1
BG.13	Alçı levha ile yapılan bölme duvarda farklı katman uygulamalarında (2.kat, 3.kat ve benzeri) yapılması gerekenleri açıklar.	D.4.3	4.4	T1
BG.14	Alçı levha uygulamasında şaşırtmanın nasıl yapıldığını açıklar.	C.3.6 D.2.8 D.2.9 D.4.1 E.3.7 E.3.8	3.3 4.2 4.4 5.3	T1
BG.15	Yapıştırma alçısı kullanılarak giydirme duvar uygulaması yapılacak duvar yüzeyinin terazisinde bozukluk durumunda yapılması gerekenleri açıklar.	F.1.1	6.1	T1
BG.16	İşlemler sırasında yapılan kontrollerde tespit edilmesi olası uygunsuzlukları sıralar.	C.3.1, D.2.1, E.3.1, G.1.1	3.3, 4.2, 5.3, 7.1	T1
BG.17	Kontroller sırasında tespit ettiği uygunsuzluklara yönelik yapacağı işlemleri açıklar.	C.3.1, D.2.1, E.3.1, G.1.1	3.3, 4.2, 5.3, 7.1	T1

b) BECERİ VE YETKİNLİKLER

No	Beceri ve Yetkinlik İfadesi	UMS İlgili Bölüm	Yeterlilik Birimi Alt Öğrenme Kazanımı	Değerlendirme Aracı
BY.1	Çalışma alanında İSG ile ilgili kurallar ile ikaz ve uyarı levhalarına uyararak çalışır.*	A.1.8	1.1	P1
BY.2	İş sağlığı ve güvenliği için gerekli KKD'leri (baret, iş ayakkabısı, iş eldiveni, toz maskesi, emniyet kemeri, iş gözlüğü, reflektif yelek) kullanır.*	A.1.2	1.2	P1
BY.3	Asma tavan uygulamalarında askı çubuğunu monte edeceği yüzey için gerekli olacak malzemelerin seçimini yapar.	B.1.3	2.1	P1
BY.4	Uygulama sırasında kullanılacak araç, gereç, ekipman ve malzemeleri projesine uygun olarak kullanıma hazırlar.	B.2.3 B.2.4 B.2.5 B.2.6	2.2	P1
BY.5	Sınav alanında önceden belirlenen kot işaretine göre asma tavan başlangıç ve bitiş kotunu projesine göre belirler.*	B.4.1 B.4.2	2.4 3.1	P1
BY.6	Projesine uygun olarak, tavan U profillerinin eksenlerinin sabitleneceği hattı duvar yüzeylerine lazer, çırpı ipi, kalem vb. ile işaretler/belirler.	B.4.3 C.1.1	2.4 3.1	P1
BY.7	Projeye uygun olarak tavan U profillerini asma tavan ölçüsüne göre hazırlar.	C.1.2	3.1	P1
BY.8	Tavan U profillerini yan duvar(lar)a yaklaşık 5 cm mesafeden başlayarak uygun ekipmanla (dübel vida,	C.1.3	3.1	P1

No	Beceri ve Yetkinlik İfadesi	UMS İlgili Bölüm	Yeterlilik Birimi Alt Öğrenme Kazanımı	Değerlendirme Aracı
	çivi tabancası ve benzeri) vida aralıkları en fazla 60 cm olacak şekilde sabitler.			
BY.9	Projeye uygun olarak ana taşıyıcı tavan C profillerini asma tavan ölçüsüne göre hazırlar.	C.1.2	3.1	P1
BY.10	İlk ana taşıyıcı tavan C profilinin yerini, duvardan (varsa uzun duvara) en fazla 15 cm uzak olacak şekilde paralel olarak lazer, çırpı ipi vb. ile işaretler.	C.1.4	3.1	P1
BY.11	Diğer ana taşıyıcı tavan C profillerinin yerini, aks aralıkları en fazla 90-110 cm olacak şekilde, lazer, çırpı ipi vb. kullanarak projesine göre işaretler/belirler.	C.1.5	3.1	P1
BY.12	Askı çubuklarının yerini, ana taşıyıcı profil için işaretlenen hat üzerinde duvardan 15 cm mesafeden başlayarak maksimum 90 cm aralıklı olacak şekilde işaretler.	C.1.6	3.1	P1
BY.13	Askı çubuklarını askı maşası yayı deliklerinden bastırarak geçirir.	C.1.10	3.1	P1
BY.14	Mevcut tavan yüzeyine askı çubuklarını projesindeki aralıklara göre dübel vida, çivi tabancası vb. kullanarak işaretlenen yerlere sabitler.	C.1.7 C.1.8	3.1	P1
BY.15	Askı maşalarını, ana taşıyıcı tavan C profillerine dik takarak, projede belirtilen asma tavan kotunu sağlayacak şekilde ana taşıyıcı profilleri oluşturarak teraziye alır.	C.1.11	3.1	P1
BY.16	Projeye uygun olarak tali tavan C profillerini asma tavan ölçüsüne göre hazırlar.	C.1.2	3.1	P1
BY.17	Tali tavan C profillerini tavan U profillerinin arasına geçirerek ölçüsüne göre konumunu ayarlar.	C.1.16	3.1	P1
BY.18	Tali tavan C profillerini ana profillerin altına dik doğrultuda olacak şekilde maksimum 50 cm aralıklarla yerleştirir.	C.1.15	3.1	P1
BY.19	Ana ve tali tavan C profillerini her iki yanından iki adet klips kullanarak aralarında boşluk kalmayacak şekilde sabitler.	C.1.14	3.1	P1
BY.20	Alçı levhaları vidalamaya başlamadan önce asma tavan profil sisteminin terazisini ve projeye uygunluğunu son kez kontrol eder.	C.3.1	3.3	P1
BY.21	Projesindeki ölçülere göre kesilmesi gereken alçı levha(lar)ı uygun ve düzgün bir şekilde maket bıçağı ile keser.	C.3.2	3.3	P1
BY.22	Alçı levhaların kısa kenarları ile kesilmiş kenarlarına suni pah açar.	C.3.3	3.3	P1
BY.23	Alçı levhayı tavanın bir köşesinden duvara yanaştırarak kaplamaya başlar.	C.3.4	3.3	P1
BY.24	Alçı levhaların tali tavan C profillerinin tabanını ortalamasını sağlar.	C.3.5	3.3	P1
BY.25	Alçı levhaları tavan C profillerine yerleştirerek, en fazla 30 cm aralıklarla vidalar.*	C.3.6	3.3	P1
BY.26	Vida başlarının yüzeyin biraz altında olmasını sağlar.	C.3.7	3.3	P1

No	Beceri ve Yetkinlik İfadesi	UMS İlgili Bölüm	Yeterlilik Birimi Alt Öğrenme Kazanımı	Değerlendirme Aracı
BY.27	Projesine uygun olarak revizyon boşluğunu bırakır/keser.	C.3.8	3.3	P1
BY.28	Projesine göre bölme duvar yapılacak konumu/yeri belirler.	B.4.1 B.4.2	2.4 4.1	P1
BY.29	Duvar U profillerinin sabitleneceği hattı projesine göre zemine ve tavana, lazer, çırpı ipi, şakül ve benzeri ile işaretler.	B.4.3	2.4 4.1	P1
BY.30	Projeye uygun olarak duvar U profillerini, yapılacak bölme duvar ölçüsüne göre hazırlar.	D.1.1	4.1	P1
BY.31	Duvar C profillerini tavan yüksekliğinden 1 cm daha kısa olacak şekilde ayarlar.	D.1.2	4.1	P1
BY.32	U profillerinin altlarına kullanılan profil genişliğine göre yapışkanlı ses yalıtım bandı yapıştırır.	D.1.3	4.1	P1
BY.33	Duvar U profillerini zemin ve tavana, duvar C profillerini yan duvar(lar)a yaklaşık 5 cm mesafeden başlayarak uygun ekipmanla (dübel vida, çivi tabancası ve benzeri) en fazla 60 cm aralıklarla sabitler.	D.1.4	4.1	P1
BY.34	Yan duvar(lar)a tutturulacak C profillerinin altlarına kullanılan profil genişliğine göre yapışkanlı ses yalıtım bandı yapıştırır.	D.1.3	4.1	P1
BY.35	Duvar C profillerini, duvar U profillerinin arasına dik olacak şekilde yerleştirir.	D.1.5	4.1	P1
BY.36	Projeye uygun olarak duvar C profillerini maksimum 60 cm aks aralıklarıyla terazisinde sabitler. *	D.1.6	4.1	P1
BY.37	Projesine göre pencere veya kapı boşluğunu oluşturur.	D.1.7	4.1	P1
BY.38	Alçı levhayı vidalamaya başlamadan önce duvar profillerinin aks aralıklarını ve terazisini son kez kontrol eder.	D.2.1	4.2	P1
BY.39	Alçı levhaları duvar yüksekliğinden 1-1,5 cm daha kısa olacak şekilde ayarlar.	D.2.2 D.2.3	4.2	P1
BY.40	Alçı levhaların kısa kenarları ile kesilmiş kenarlarına suni pah açar.	D.2.5	4.2	P1
BY.41	Alçı levhaları, zeminden 1-1.5 cm yüksek olacak şekilde (takoz koyarak) ve üst kenarı tavana oturtulacak şekilde uygular.	D.2.4 D.2.6	4.2	P1
BY.42	Alçı levhaların duvar C profillerinin kanatlarını ortalamasını sağlar.	D.2.7	4.2	P1
BY.43	İlk yüzdeki alçı levhaları şaşırtmalı olarak duvar C profillerine yerleştirerek, en fazla 30 cm aralıklarla vidalar.*	D.2.8 D.2.9	4.2	P1
BY.44	Projesine göre, Duvar C profilleri aralarına boşluk kalmayacak şekilde yalıtım malzemesini yerleştirir.	D.3.2	4.3	P1
BY.45	İlk yüzdeki dikey derz ile ikinci yüzdeki dikey derzler aynı hizaya gelmeyecek şekilde, ikinci yüzdeki alçı levhaları şaşırtmalı olarak yerleştirerek en fazla 30 cm aralıklarla vidalar.*	D.4.1	4.4	P1
BY.46	Projesine göre giydirme duvar yapılacak konumu/yeri lazer, çırpı ipi, şakül ve benzeri ile belirler.	B.4.1 B.4.2	2.4 5.1	P1

No	Beceri ve Yetkinlik İfadesi	UMS İlgili Bölüm	Yeterlilik Birimi Alt Öğrenme Kazanımı	Değerlendirme Aracı
BY.47	Tavan U profillerinin sabitleneceği hattı projesine göre zemine ve tavana işaretler/belirler.	B.4.3	2.4 5.1	P1
BY.48	Projesine uygun olarak seçilen agrafların sabitleneceği hattı, mevcut duvar yüzeyine düşeyde uygun aralıklara göre (maksimum 1.5-2 metre) işaretler/belirler.	E.1.1	5.1	P1
BY.49	Projeye uygun olarak tavan ve zemin U ve tavan C profillerini, yapılacak giydirme duvar ölçüsüne göre hazırlar.	E.1.2	5.1	P1
BY.50	C profilleri tavan yüksekliğinden 1-1,5 cm daha kısa olacak şekilde ayarlar.	E.1.3	5.1	P1
BY.51	Sabitleme öncesi, zemin, tavan ve duvara gelen profillerin altlarına, ses yalıtım bandı yapıştırır.	E.1.4	5.1	P1
BY.52	Agrafları, belirlenen hat üzerine düşeyde uygun aralıklarla dübel vida kullanarak sabitler.	E.1.5	5.1	P1
BY.53	Tavan U profillerini zemin ve tavana, tavan C profillerini yan duvar(lar)a, yaklaşık 5 cm mesafeden başlayarak uygun ekipmanla (dübel vida, çivi tabancası ve benzeri) en fazla 60 cm aralıklarla sabitler.	E.1.6	5.1	P1
BY.54	Tavan C profillerini, duvar yüzeyine sabitlenen agrafların iki kanadı arasına yerleştirerek tavan U profillerinin aralarına geçirir.	E.1.7	5.1	P1
BY.55	Agrafları tavan C profillerine her iki kanadından uygun vida kullanarak terazisinde sabitler.	E.1.8	5.1	P1
BY.56	Agraf kanatlarını giydirme duvar konumuna göre kıvrarak terazisinde ayarlar.	E.1.9	5.1	P1
BY.57	Alçı levhaları vidalamaya başlamadan önce giydirme duvar profil sisteminin terazisini ve C profili aralıklarını son kez kontrol eder.	E.3.1	5.3	P1
BY.58	Alçı levhaların kısa kenarları ile kesilmiş kenarlarına suni pah açar.	E.3.3	5.3	P1
BY.59	Alçı levhaları, tavan C profillerinin ortalamasını sağlar.	E.3.6	5.3	P1
BY.60	Alçı levhaları zeminden 1-1.5 cm yüksek olacak şekilde (takoz koyarak) ve üst kenarı tavana oturtulacak şekilde uygular.	E.3.2 E.3.4 E.3.5	5.3	P1
BY.61	Alçı levhaları şaşırtmalı olarak C ve U profillerine yerleştirerek, en fazla 30 cm aralıklarla vidalar.*	E.3.7 E.3.8	5.3	P1
BY.62	Projesine göre yapıştırma alçısı kullanarak giydirme duvar yapılacak konumu/yeri belirler.	B.4.1 B.4.2	2.4 6.1	P1
BY.63	Giydirmeye duvar yapılacak yüzeydeki toz ve tutunmayı önleyici maddeleri fırça ile temizler.	B.3.1 B.3.2 F.1.2	2.3 6.1	P1
BY.64	Tutunmayı artırmak üzere pürüzsüz yüzeylere çentikleme veya aderans artırıcı malzeme uygular.	F.1.4	2.3 6.1	P1
BY.65	Üretici kullanım talimatına uygun olarak yapıştırma alçı harcını hazırlar.	F.2.1	6.2	P1
BY.66	Hazırlanan alçı harcını uygun el aleti (spatula ve benzeri) ile alçı levhaların veya duvarın kenarlarından 10 cm'den başlayarak 40'ar cm	F.2.2	6.2	P1

No	Beceri ve Yetkinlik İfadesi	UMS İlgili Bölüm	Yeterlilik Birimi Alt Öğrenme Kazanımı	Değerlendirme Aracı
	aralıklarla öbekler halinde uygular.			
BY.67	Duvar yüzeyine yapıştırılacak alçı levhanın alt kenarı ile döşeme arasına takoz yerleştirerek 1-1,5 cm boşluk bırakır.	F.2.3	6.2	P1
BY.68	Alçı levhaları takozlar üzerine oturtup duvara doğru iterek, şaşırtmalı olarak terazisinde yerleştirir.*	F.2.4 F.2.5 F.2.6	6.2	P1
BY.69	Uygun el aleti (su terazisi, mastar ve benzeri) ile alçı levha yapılan yüzeyi kontrol eder.	G.1.1	7.1	P1
BY.70	Kullanılan araç ve gereçleri toplayarak temizler.	G.2.1	7.2	P1
BY.71	Çalışma alanının çevre temizliğini yapar.	G.2.2	7.2	P1

(*) Performans sınavında başarılması zorunlu kritik adımlar.

YETERLİLİK EKLERİ**EK 1: Ulusal Yeterlilik Güncelleme Ekibi ve Teknik Çalışma Grubu Üyeleri**

No	Adı - Soyadı	Eğitim Bilgileri* (Tarih - Eğitim Kurumu/Bölüm Adı)	Deneyim Bilgileri* (Tarih – İş Yeri – Unvan)
1	Hüseyin YILDIZ	1996-2000, İstanbul Üniversitesi Mühendislik Fakültesi, İnşaat Mühendisliği	2000-2002, ARMADA AVM, saha mühendisi 2002-2003, ŞAŞMAZ KÖPRÜLÜ KAVŞAK, şantiye şef yardımcısı 2003-2011, UTKU YAPI DENETİM, yardımcı kontrol elemanı 2011-, SS PRİMAKENT KYKANKARA, şantiye şefi
2	Uğur ÜZÜMCÜOĞLU	1996, Gaziantep Üniversitesi, İnşaat Mühendisliği	1996-2001, Aydın İnşaat, Saha Müh.-Şantiye Şefliği; Ankara Hürriyet Gazetesi Basım Merkezi İnşaatı; Niğde Ditaş Kuruluşunda Fabrika Binaları Ve Yönetim Binası Yapımı; İzmir Hürriyet Gazetesi Basım Merkezi Tadilat İşleri; İstanbul İmes Sanayi Asansör Fabrikası İnşaatı 2001-2005, Ugur İnşaat (Mütahitlik), Konut İnşaatları 2005-2008, Antares Avm İnşaat, Kontrol Müh. 2008-2011, Nata Vega Avm İnşaatı, Kontrol Müh. 2011-2013, Nata Vega Konut Kuleleri İnşaatı, Kontrol Müh. 2013-2015, Nata İncek Konutları, Kontrol Müh. 2015-2016, Nata Şaşmaz Avm+Ofis İnşaatı, Kontrol Müh. 2016-2018, MBM Akedia Konut İnşaatı, Kontrol Müh. 2018-, Nata Hasköy Subayevleri Avm, Kontrol Müh.
3	Hülya SAYGI	2001-2006 Trakya Üniversitesi, Teknik Eğitim Fakültesi, Yapı Bölümü 2015-2016, Sakarya Üniversitesi, Mühendislik Fakültesi İnşaat Mühendisliği	2005-2008 Gesan Gemi Elektrik / Kalite Yönetim Temsilcisi 2008-2009 B&ST Yapı Denetim Saha Kontrol Elemanı 2009-2010 Mimko Mimarlık Mühendislik Proje Uzmanı 2010-2014 ERENCO Erdemir Mühendislik Yönetim ve Danışmanlık Hizmetleri A.Ş. Proje Uzmanı 2016-Halen SC Belgelendirme, Karar Verici

No	Adı - Soyadı	Eğitim Bilgileri* (Tarih - Eğitim Kurumu/Bölüm Adı)	Deneyim Bilgileri* (Tarih – İş Yeri – Unvan)
4	Memet AKKAYA	2003-2006, Gazi Üniversitesi, Teknik Eğitim Fakültesi, Yapı Bölünü 2015-2016, Erciyes Üniversitesi, Mühendislik Fakültesi İnşaat Mühendisliği	2001-2003 , Atlas Yapı Group Şantiye Şefi Yardımcısı 2006-2007, Kalyon İnşaat, Şantiye Kısım Saha Şefi, 2008- 2011, Ataseven Group Şantiye Şefi 2011- 2015 , Şimşekler İnşaat A.Ş., Şantiye Şefi / Teknik Ofis Mühendisi, 2016- Devam Ediyor, Alesta İnşaat Technic A.Ş., İnşaat Projeler Sorumlusu
5	Aylin RAMANLI		Moderatör, MYK
	Esmâ DOĞAN		Moderatör, MYK

*Yalnızca meslekle ilgili olan eğitim/deneyim bilgilerine yer verilecektir.

EK 2: Güncelleme Aşamasında Görüş İstenen Kişi, Kurum ve Kuruluşlar

1	Türkiye İnşaat Sanayicileri İşveren Sendikası Türkiye Mesleki Yeterlilik Merkezi İktisadi İşletmesi
2	BELGETÜRK Uluslararası Belgelendirme ve Gözetim Hizmetleri Limited Şirketi
3	PROAKTİF Mesleki Yeterlilik Eğitim ve Belgelendirme Hizmetleri Limited Şirketi
4	SAFİR İnsan Kaynakları Danışmanlık İstihdam ve Belgelendirme Hiz. AŞ.
5	UNIVERSAL Belgelendirme Mesleki Yeterlilik Hizm. San. ve Tic. A.Ş.
6	TOBB MEYBEM Mesleki Yeterlilik ve Belgelendirme Merkezleri A.Ş.
7	Ege Vizyon Akademi Mesleki Yeterlilik ve Belgelendirme Ltd. Şti.
8	MEYEBEL Uluslararası Mesleki Yeterlilik ve Belgelendirme Ticaret Limited Şirketi
9	Avrupa Belge Uluslararası Personel Belgelendirme ve Eğitim Hizmetleri Ltd. Şti.
10	Mavi Belge Uluslararası Sertifikasyon ve Gözetim Hizmetleri Ltd. Şti.
11	ÖNER Personel Belgelendirme Merkezi Ltd. Şti.
12	Alberk QA Personel Belgelendirme ve Akademi Hizmetleri A.Ş.
13	Misyon Yetkinlik Kazandırma Belgelendirme Özel Eğitim Hizmetleri ve Ticaret Limited Şirketi
14	İstanbul Mesleki Sınav Merkezi ve Teknik Danışmanlık Hizmetleri Ltd. Şti.
15	CERTEST Kontrol ve Belgelendirme Hizmetleri A.Ş.
16	MSM Mesleki Sertifikalandırma Merkezi Sınav ve Belgelendirme Ltd. Şti.
17	MEYEM Mesleki Yeterlilik ve Belgelendirme Merkezi Limited Şirketi
18	İstanbul Aydın Üniversitesi Personel Belgelendirme ve Mesleki Sınav Uygulama ve Araştırma Merkezi
19	ALKA Enerji İnşaat Personel Belgelendirme Kalibrasyon Eğitim Sanayi Ve Ticaret Limited Şirketi
20	ANADOLU Belgelendirme Merkezi, Mühendislik ve Danışmanlık Hizmetleri Sanayi Ticaret Limited Şirketi
21	SOLİD Belgelendirme İnşaat Muayene ve Laboratuvar Hiz. Tic. Ltd. Şti.
22	EGEBELGE İnşaat Enerji Sanayi ve Ticaret Limited Şirketi
23	SC Proje Yönetim Danışmanlık Turizm ve Tic. Ltd. Şti.

24	ARYA Mesleki Belgelendirme Hizmetleri Ltd.Şti.
25	SDS 4G Belgelendirme Eğitim Hizmet Sanayi ve Ticaret Limited Şirketi
26	BMS Belgelendirme Gözetim Hizmetleri Eğitim Organizasyon Sanayi ve Tic.Ltd.Şti
27	Denizli Usta Belgelendirme ve Gözetim Hizmetleri San. Tic. Ltd. Şti.
28	ON HEKİM Belgelendirme Sertifikasyon Danışmanlık İnşaat Taahhüt Turizm Sanayi ve Ticaret Limited Şirketi
29	İzmir Ticaret Odası Eğitim Ve Sağlık Vakfı İktisadi İşletmesi
30	CTR Uluslararası Belgelendirme ve Denetim Ltd. Şti.
31	Sinerji Mesleki Yeterlilik Eğitim Danışmanlık Belgelendirme Mühendislik Hizmetleri ve İnşaat İmalat Sanayti Ticaret Ltd. Şti.
32	IŞIK İnşaat Sanayi ve Eğitim Kurumları Limited Şirketi Şirinevler Personel Belgelendirme Şubesi
33	MARİFET Belgelendirme Eğitim Ltd. Şti.
34	Poly Cert Belgelendirme ve Eğitim Hizmetleri Ltd. Şti.
35	NFS Belgelendirme Bilişim İnşaat San.Tic. A.Ş.
36	MESAK Belgelendirme Limited Şirketi
37	Seviye Uluslararası Mesleki Yeterlilik Belgelendirme Ltd. Şti.
38	Kariyer Yapı Mimarlık İnşaat San. Tic. Ltd. Şti.
39	NİNOVA Mesleki Yeterlilik ve Belgelendirme Ltd. Şti.
40	Kampüs Mesleki Yeterlilik Belgelendirme ve Gözetim Hizmetleri Ltd. Şti.
41	Tercih Belgelendirme ve Danışmanlık Hizmetleri Ticaret Limited Şirketi
42	Polimix Personel Belgelendirme Ltd. Şti
43	AYSEM Mesleki Yeterlilik Belgelendirme ve Sınav Merkezi A.Ş.
44	Sönmez Mesleki Yeterlilik Belgelendirme ve Gözetim Hizmetleri Limited Şirketi
45	Gaziantep Destek Eğitim Danışmanlık ve Personel Belgelendirme Test ve Sertifikalandırma A.Ş.
46	TRSSERT Personel Belgelendirme Ticaret A. Ş.
47	Uzman Yirmi OSGB Mad. İnş. San. Tic. Ltd. Şti.
48	Sercan Eğitim Mesleki Yeterlilik Sınav Belgelendirme ve Tic. Ltd. Şti
49	Çelik Akademi Belgelendirme Eğitim Limited Şirketi
50	TCS Uluslararası Belgelendirme Hizmetleri San. ve Tic. Ltd. Şti
51	LONCA Belgelendirme A. Ş.
52	BELGEMOD Mesleki Yeterlilik Belgelendirme ve Sınav Hizmetleri A.Ş.
53	QUASER Personel Belgelendirme Hizmetleri Tic. Ltd. Şti.
54	Artıbelge Eğitim Kontrol Danışmanlık Hizmetleri Ltd. Şti.
55	Çetin Akademi İSG İnsan Kaynakları Eğitim Danışmanlık Elektronik Hizmetler Sanayi Ticaret Anonim Şirketi
56	KALİTESERT Uluslararası Belgelendirme Denetim ve Dış. Tic. Ltd. Şti.
57	ONAYTÜRK Mesleki Yeterlilik Sınav ve Belgelendirme Merkezi A.Ş
58	JETSER Belgelendirme San ve Tic. Ltd. Şti.
59	FSM Belgelendirme Hizmetleri Ticaret Limited Şirketi
60	3M Mesleki Eğitim Belgelendirme Hizmetleri Ltd. Şti.

61	Mavi Akademi İstihdam Eğitim Tic. Ltd. Şti
62	Metropol Mesleki Yeterlilik ve Belgelendirme Danışmanlık Tic.Ltd. Şti.
63	Aden Mesleki Yeterlilik Belgelendirme Merkezi Limited Şirketi
64	2 Z Belgelendirme Limited Şirketi
65	Ata Belgelendirme Danışmanlık ve Özel İstihdam Hizmetleri Ltd. Şti.
66	BROSİS Enstitü Belgelendirme Ltd. Şti.
67	YDKM Yapı Denetim Kurumları Mesleki Yeterlilik Eğitim Sınav ve Belgelendirme Merkezi A.Ş.
68	KAYNES Uluslararası Eğitim Belgelendirme ve Danışmanlık Limited Şirketi
69	DOĞUPER Mesleki Yeterlilik ve Belgelendirme Merkezleri Ltd. Şti.
70	Artun Belgelendirme Laboratuvar Mühendislik ve Danışmanlık Hizmetleri Sanayi Ticaret Limited Şirketi
71	USCOM Uluslararası Belgelendirme Hizmetleri Limited Şirketi
72	Diya Özel Eğt. Enerji Bil. Tek. Arama M. M. M. İ. P. T. T. S. İ. İ. Ltd. Şti.
73	TÜSMER Belgelendirme Hizmetleri Anonim Şirketi
74	YILDIZ GRUP Belgelendirme A.Ş.
75	İzmir Mesleki Yeterlilik Merkezi Uluslararası Belgelendirme Özel Eğitim Göz. ve Dan. Hiz. Tic. Ltd. Şti.
76	Öztür Azak Eğitim Kurumları Mesleki Yeterlilik ve Belgelendirme Merkezi Tic. Ltd. Şti
77	Milimetrik Personel Sınav ve Belgelendirme Hizmetleri Tic. Ltd. Şti.
78	HACE Belgelendirme Hizmetleri Ltd.Şti.
79	Bursa Mesleki Yeterlilik Belgelendirme ve İnşaat Sanayi Ticaret Limited Şirketi
80	SİSTEMER Uluslararası Belgelendirme Ve Dış Tic.San.Tic. Ltd.Şti.
81	İSG Eğitim Hizmetleri ve Danışmanlık A.Ş.
82	AKER Belgelendirme ve Danışmanlık Limited Şirketi
83	Araf İş Sağlığı ve Güvenliği Hizmetleri A.Ş. Belgelendirme Merkezi Şubesi
84	Ankara Belgelendirme Mesleki Yeterlilik Bilişim ve İnşaat Ltd. Şti.
85	Ovam Mesleki Yeterlilik ve Belgelendirme Tic. Ltd. Şti.
86	Belge Akademi Belgelendirme Denetim Gözetim Eğitim Turz. İnş. San. ve Tic. A.Ş.
87	Seçkin Belgelendirme Anonim Şirketi
88	ÜSTAT Mesleki Yeterlilik ve Personel Belgelendirme Hizmetleri A.Ş.
89	MODİS Yapı Mimarlık Mühendislik İnşaat Sağlık Hizmetleri Nakliye ve Gıda Sanayi Dış Ticaret Limited Şirketi
90	Alem Eğitim ve Mesleki Yeterlilik Belgelendirme Merkezi Ltd. Şti.
91	DENİZADA Eğitim Belgelendirme Ticaret Ltd. Şti.
92	Ayyıldız Belge İş Güvenliği Limited Şirketi
93	Renk Akademi Eğitim Belgelendirme ve Danışmanlık Hizmetleri Limited Şirketi
94	Batuser Mesleki Yeterlilik Ve Belgelendirme San. Tic. Ltd. Şti.
95	TÜRKAK İnşaat Bilirkişi Komitesi
96	MYK İnşaat Teknik Uzmanları

EK 3: MYK Sektör Komitesi Üyeleri ve Uzmanlar

Mehtap ŞAHİN,	Başkan (Türkiye İşveren Sendikaları Konfederasyonu)
Haluk ALTUNTAŞ,	Başkan Vekili (Türkiye Odalar ve Borsalar Birliği)
Ertuğrul KURHAN,	Üye (Milli Eğitim Bakanlığı)
Sacide KUL,	Üye (Çevre ve Şehircilik Bakanlığı)
Ömer SERT,	Üye (Aile, Çalışma ve Sosyal Hizmetler Bakanlığı)
Haydar Umut ALPASLAN,	Üye (Ulaştırma ve Altyapı Bakanlığı)
Prof.Dr. Metin İPEK,	Üye (Yüksek Öğretim Kurulu Başkanlığı)
Devrim ATEŞ,	Üye (Türkiye Esnaf ve Sanatkarları Konfederasyonu)
Zafer AKTEPE,	Üye (Hak İşçi Sendikaları Konfederasyonu)
Aylin RAMANLI,	Üye (Mesleki Yeterlilik Kurumu)
Esmâ DOĞAN,	Sektör Sorumlusu (Mesleki Yeterlilik Kurumu)

EK 4: MYK Yönetim Kurulu Üyeleri

Adem CEYLAN,	Başkan (Aile, Çalışma ve Sosyal Hizmetler Bakanlığı	Temsilcisi)
Prof. Dr. Mehmet SARIBIYIK,	Üye (Yükseköğretim Kurulu Başkanlığı	Temsilcisi)
Dr. Recep ALTIN,	Üye (Milli Eğitim Bakanlığı	Temsilcisi)
Bendevi PALANDÖKEN,	Üye (Meslek Kuruluşları	Temsilcisi)
Dr. Osman YILDIZ,	Üye (İşçi Sendikaları Konfederasyonları	Temsilcisi)
Celal KOLOĞLU,	Üye (İşveren Sendikaları Konfederasyonu	Temsilcisi)

EK 5: Senaryo

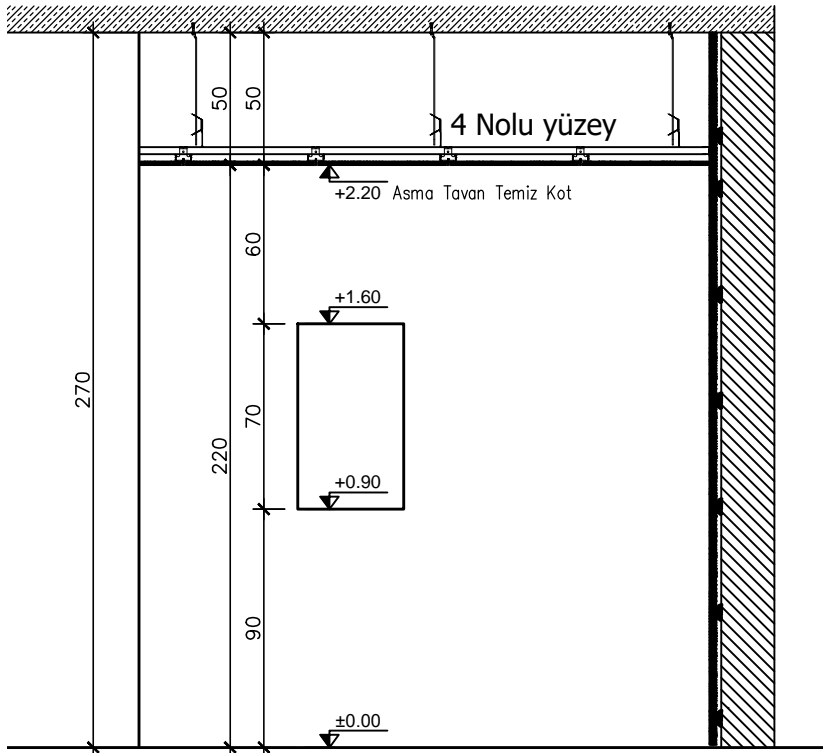

A-A KESİTİ

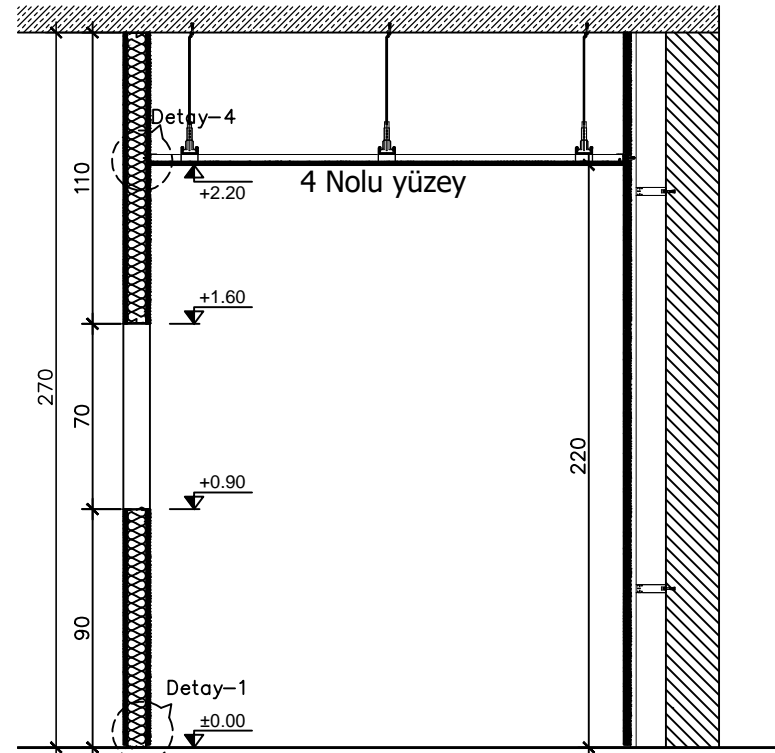

B-B KESİTİ

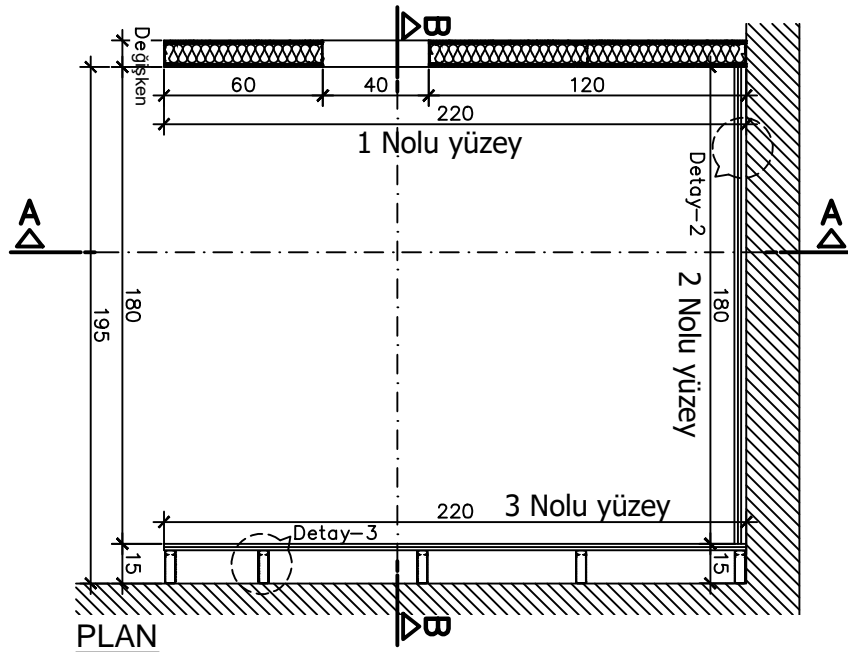

PLAN

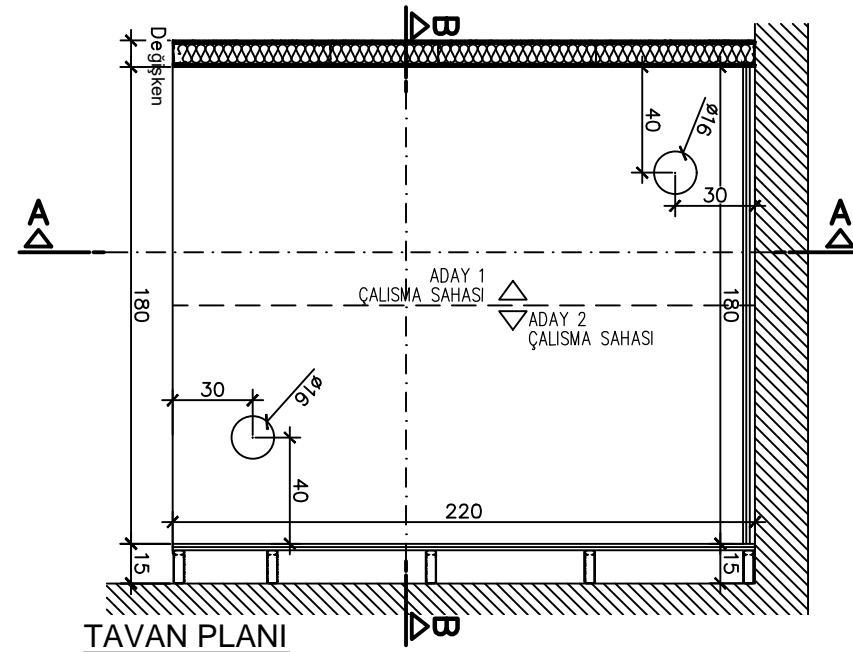

TAVAN PLANI

PROJE
2 KİŞİLİKTİR
SINAV SÜRESİ
..... DAKİKADIR

TARİH
.../.../20...
SINAV ID:

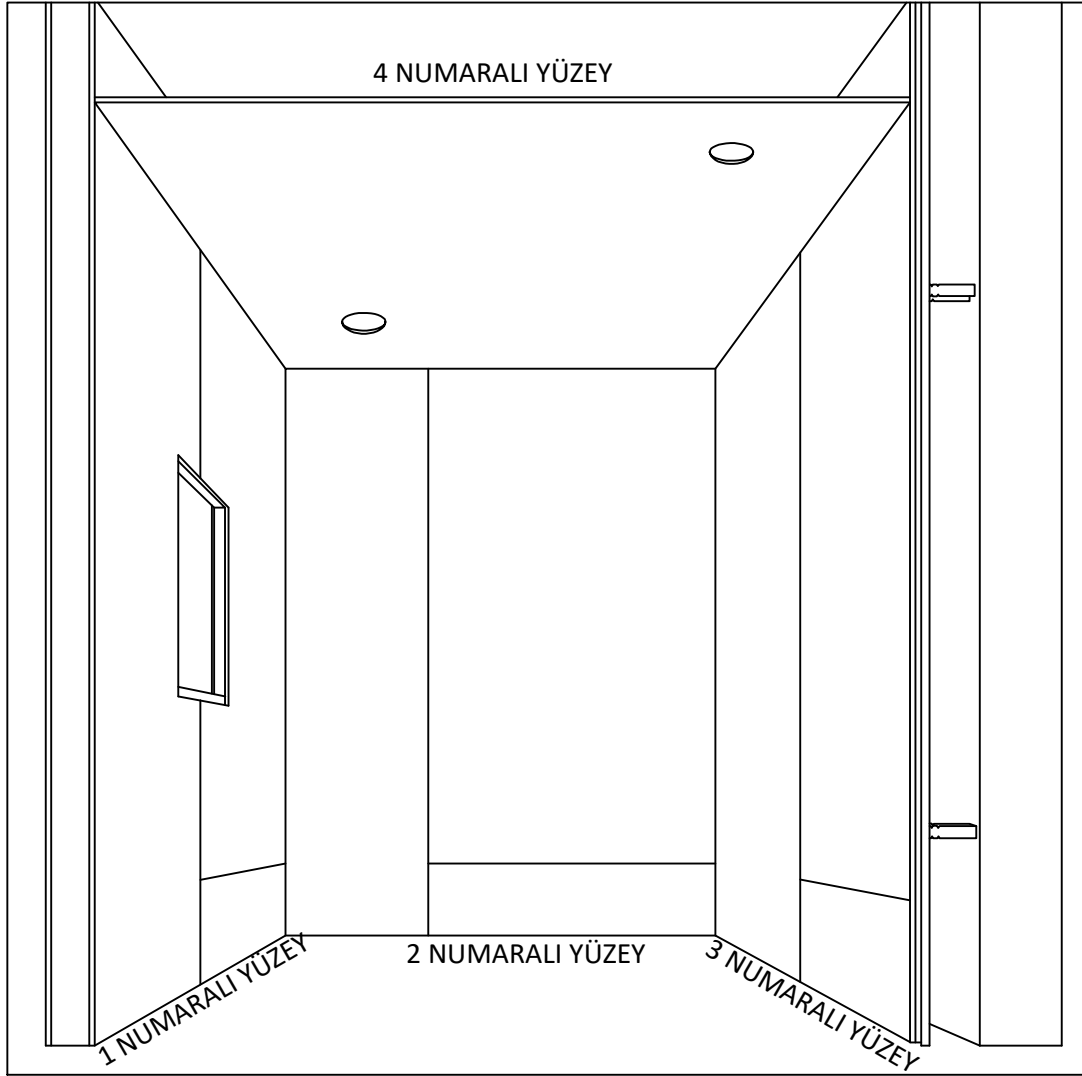

PERSPEKTİF GÖRÜNÜŞ

- 1 Numaralı yüzeyde yalıtımlı bölme duvar uygulaması yapınız.
- 2 Numaralı yüzeyde yapıştırma alçısı kullanarak giydirme duvar uygulaması yapınız.
- 3 Numaralı yüzeyde galvaniz kaplı profiller kullanarak agrafli giydirme duvar uygulaması yapınız.
- 4 Numaralı yüzeyde alçı levha ile asma tavan uygulaması yapınız.

İŞ DAĞILIMI

YÜZEY 1

- | | |
|---|--|
| 1 | Her aday eşit miktarda profilin montajını yapacaktır. |
| 2 | Pencere iki aday tarafından ortak yapılacaktır. |
| 3 | Bölme duvarın alçıpan ile kaplanmasında dış yüzü bir aday iç yüzü bir aday yapacaktır. |
| 4 | Yalıtım malzemesi iki aday tarafından ortak yerleştirilecektir. |

YÜZEY 2

- | | |
|---|--|
| 1 | Alçıpan yapıştırma alt katman bir aday, üst katman diğer aday tarafından yapılacaktır. |
|---|--|

YÜZEY 3

- | | |
|---|--|
| 1 | Her aday eşit miktarda profilin montajını yapacaktır. |
| 2 | Çift katlı alçıpan uygulamasını alt katmanı bir aday üst katmanı diğer aday monte edecektir. |

YÜZEY 4

- | | |
|---|---|
| 1 | Tavan imalatı projede belirtilen şekilde yarısı bir aday diğer yarısı bir aday yapacak şekilde paylaşılacaktır. |
|---|---|

Not: İş sağlığı ve güvenliği mevzuatına uygun basit iş iskelesi, korkuluklu merdiven veya platform kullanılması gerekmektedir. Sınavda ilk olarak 1,2,3 nolu yüzeyler yapılacak, 4 nolu tavan yüzeyi en son uygulanacaktır.

PROJE
2 KİŞİLİKTİR
SINAV SÜRESİ
..... DAKİKADIR

TARİH
.../.../20....
SINAV ID:

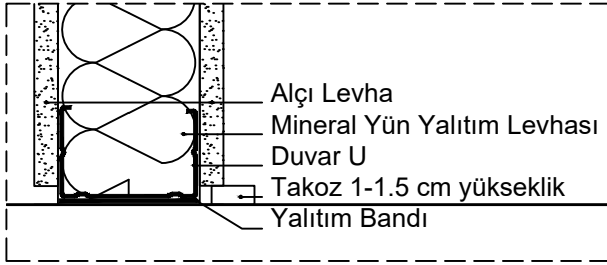

DETAY-1

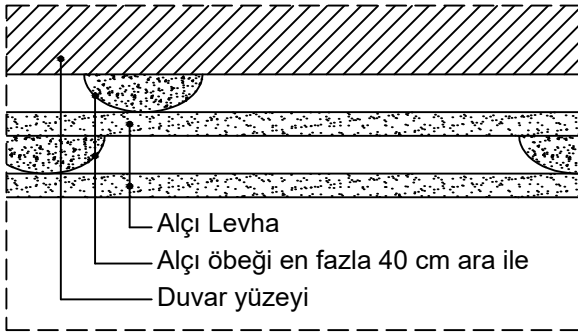

DETAY-2

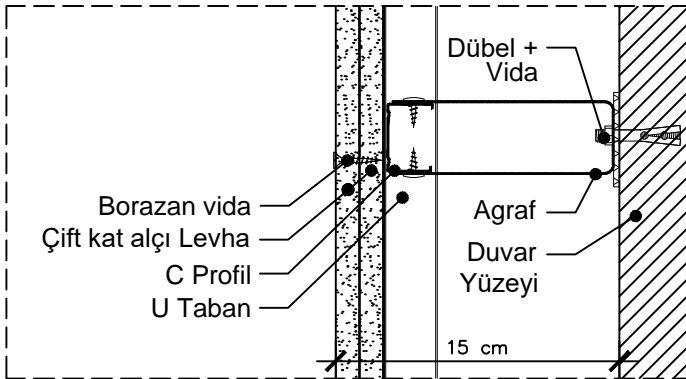

DETAY-3

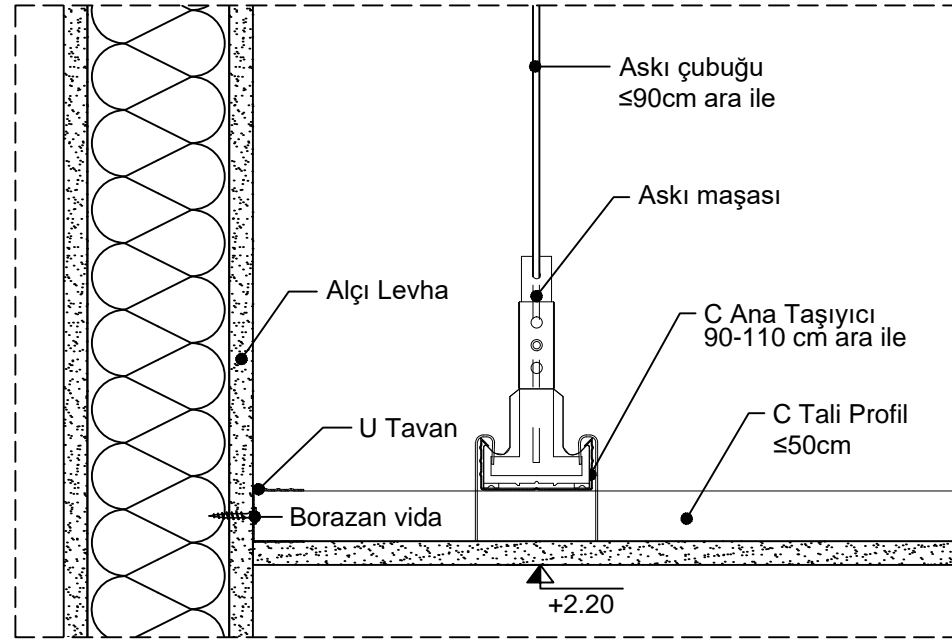

DETAY-4

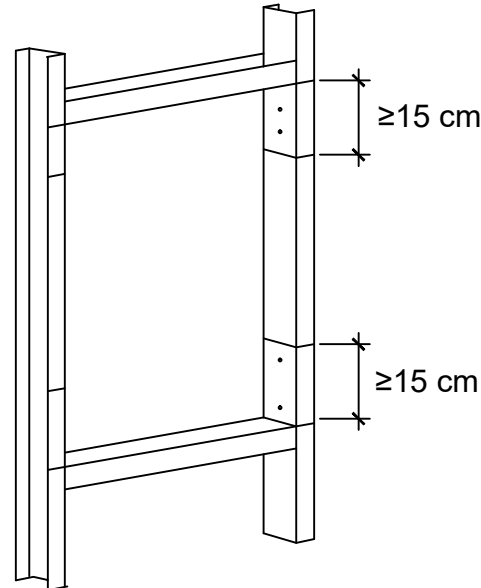

PENCERE DETAY

PROJE
2 KİŞİLİKTİR
SINAV SÜRESİ
..... DAKİKADIR

TARİH
.../.../20...
SINAV ID: